

TERMOSTAT K3



INNEHÅLL

VIKTIG INFORMATION	1
INSTÄLLNINGAR	2
SKÄRM OCH SYMBOLER	2
STÄLLA IN DATUM OCH KLOCKA	3
ATT PROGRAMMERA EVENTS	4
ATT PROGRAMMERA TEMPERATUR	6
SKÄRMINSTÄLLNINGAR	6
STÄLLA IN PROGRAMMFUNKTION	7
VARNINGSMEDDELANDE	7
TEKNISKA DATA	8
KOPPLINGSSCHEMA	8
MENYSTRUKTUR	8
GARANTI	8

VIKTIG INFORMATION

Tillverkarens garanti omfattar inte tekniska fel orsakade av yttre mekaniska skador eller vid otillbörlig installation eller icke-ändamålsenligt användande. Tillverkarens garanti omfattar heller icke användande av produkten under andra omständigheter och betingelser än vilka som anges i produktens bruksanvisning. Vänligen ha i åtanke att bruksanvisning och medföljande kopplingschema inte ersätter en fackmans kunskaper vid installation eller service eller på något annat sätt. Vi rekommenderar att installation av termostat och värmesystem utförs av en auktoriserad fackman. Endast auktoriserade elektriker bör sköta anslutning till elnät. Stäng alltid av produktens strömförsörjning innan all anslutning av kablar eller då termostaten kopplas ur för provkörning.

Introduktion

Tack för att du valt K3 elektriska termostat med intelligent värmekontrollerande system. Med den här produkten kommer du märka hur enkelt det är att behålla komfort till ett lägre pris. Ditt hem kommer att vara varmt och gemyttigt dygnet runt. Med innovativ design är denna termostat högst tillförlitlig och enkel att använda. Olika inställningar kan programmeras för olika tidpunkter på dagen.

Användning

K3 termostaten är designad för att kontrollera och styra alla typer av golvvärmesystem. Termostaten sörjer för en komfortable värme och sparar energi.

INSTÄLLNINGAR

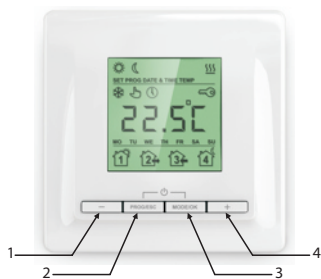

1	-	minskar värdet
2	PROG / ESC	öppnar programmeringsfunktion & exit
3	MODE /OK	byter funktion & ställer in gränsvärdet samt program
4	+	ökar värdet



Använd fingrarna för att trycka in flera knappar samtidigt, eller för att hålla en knapp intryckt under längre tid.



Vald funktion startas med OK-knappen.

SKÄRM OCH SYMBOLER

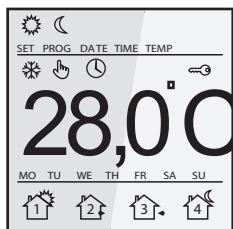

Funktioner

	anti-frys-funktion
	konstant temperatur
	Program/Event
	värmepå

Temperaturinställningar

	Komfortprogram, inställbar temperatur
	Ekonomiprogram, inställbar temperatur

Program/Events

	„VAKNA“
	„GÅ HEMIFRÅN“
	„KOMMA HEM“
	„GÅ OCH SOVA“

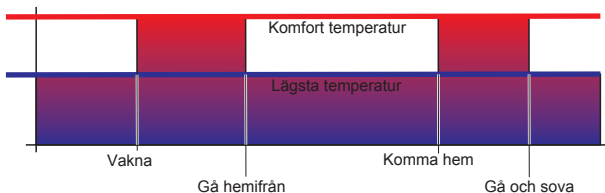

Under den period som "KOMFORTPROGRAM" är aktivt kommer inställd komforttemperatur att hållas.

Under den period som "EKONOMIPROGRAM" är aktivt kommer temperaturen sänkas till inställd minimitemperatur för att spara energi.

	Termostaten är låst
--	---------------------

MO	Måndag
TU	Tisdag
WE	Onsdag
TH	Torsdag
FR	Fredag
SA	Lördag
SU	Söndag

INSTALLATION



RESERVATION

Teknisk data är föremål för ändring utan förvarning. Ändringar, tryckfel samt andra fel ger inte rätt till skadestånd. För säkerhet rörande produktens system och komponenter är gällande regler och branschstandards att beakta, samt även bruks- och installationsanvisning.

STÄLLA IN DATUM OCH KLOCKA



GÅ IN I PROGRAMMERINGS-FUNKTION

1 Läs upp termostaten

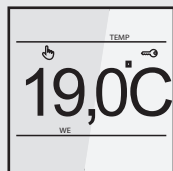

2 Tryck på PROG/ESC-knappen, och håll intryckt i 8 sekunder

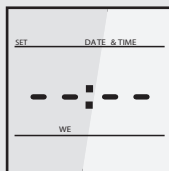

STÄLL IN DAG

3 Tryck på MODE/OK-knappen. "Veckodags-symbolen" kommer att börja blinka

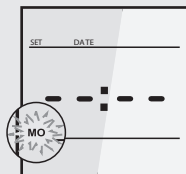

4 Ställ in veckodag med hjälp av "+" och "-" -knapparna. Bekräfta med MODE/OK-knappen.

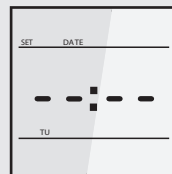
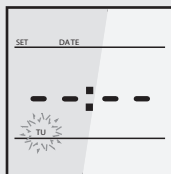

STÄLL IN TID

5 Ställ in timme med hjälp av "+" och "-" -knapparna. Bekräfta med MODE/OK-knappen.



6 Ställ in minuter med hjälp av "+" och "-" -knapparna. Bekräfta med MODE/OK-knappen. Inställning av datum och klocka är nu färdigt.

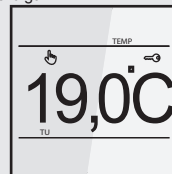



4 sekunder

GÅ IN I PROGRAMMERINGS-FUNKTION

1 Lås upp termostaten

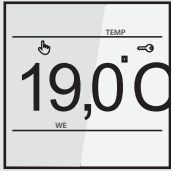

2 Tryck på PROG/ESC-knappen, och håll intryckt i 4 sekunder

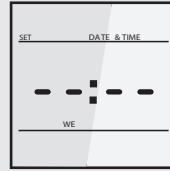

EVENT: VAKNA

3 Tryck på MODE/OK-knappen. "Tidssymbolen" kommer att börja blinka



4 Ställ in önskad tid för "EVENT: VAKNA" med hjälp av "+" och "-". Bekräfta med MODE/OK-knappen



5 Välj KOMFORTPROGRAMMET med hjälp av "+" och "-"



EVENT: GÅ HEMMIFRÅN

6 Tryck på MODE/OK-knappen. "Tidssymbolen" kommer att börja blinka

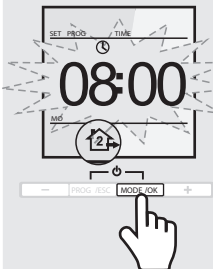

7 Ställ in önskad tid för "EVENT: GÅ HEMMIFRÅN" med hjälp av "+" och "-". Bekräfta med MODE/OK-knappen.



8 Välj EKONOMIPROGRAMMET med hjälp av "+" och "-"



ATT PROGRAMMERA EVENTS



EVENT: KOMMA HEM

- 9 Tryck på MODE/OK-knappen. "Tidssymbolen" kommer att börja blinka



- 10 Ställ in önskad tid för "EVENT: KOMMA HEM" med hjälp av "+" och "-".
Bekräfta med MODE/OK-knappen

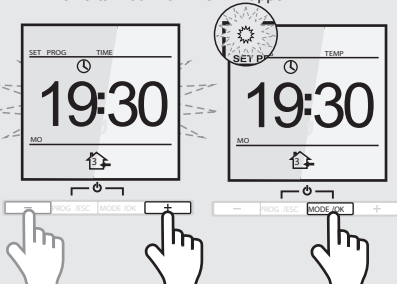

- 11 Välj KOMFORTPROGRAMMET med hjälp av "+" och "-"



EVENT: GÅ OCH SOVA

- 12 Tryck på MODE/OK-knappen. "Tidssymbolen" kommer att börja blinka

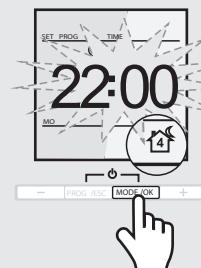

- 13 Ställ in önskad tid för "EVENT: GÅ OCH SOVA" med hjälp av "+" och "-".
Bekräfta med MODE/OK-knappen

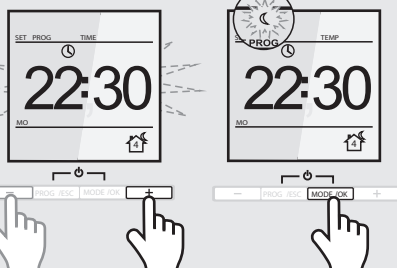

- 14 Välj EKONOMIPROGRAMMET med hjälp av "+" och "-"



Efter att punkt 14 ovan avslutats, tryck återigen MODE/OK-knappen. Termostaten kommer då fortsätta med inställningar för "EVENT: VAKNA" för nästa veckodag (TISDAG). Vänligen upprepa ovanstående inställningsprocedur för veckans resterande dagar (steg nr. 3 – 14).

BESKRIVNING AV FUNKTIONER

ANTI-FRYS-FUNKTION
 Detta läge är lämpligt att använda för att upprätthålla plustemperatur i en anläggning där ingen kommer vistas under längre tid. Temperaturen kan ställas in från +5°C upp till +12°C.

KONSTANT TEMPERATUR-FUNKTION
 I detta läge håller termostaten en konstant golvtemperatur. Temperaturen är inställbar från +12°C upp till +35°C.

PROGRAM
 Beroende på tid och veckodag växlar termostaten automatiskt mellan "KOMFORTPROGRAM" och "EKONOMIPROGRAM", vilket också ändrar golvtemperaturen. Temperaturen är inställbar från +12°C upp till +35°C

FÖRVALDA INSTÄLLNINGAR

Dag	Event	1	2	3	4
måndag till fredag	Tid	7:00	8:00	19:00	22:00
	Temperatur	☀️	🌙	☀️	🌙
lördag och söndag	Tid	7:00	8:00	19:00	22:00
	Temperatur	☀️	☀️	☀️	🌙

ATT PROGRAMMERA TEMPERATUR



8 sekunder

GÅ IN I PROGRAMMERINGS-FUNKTION

1 Läs upp termostaten

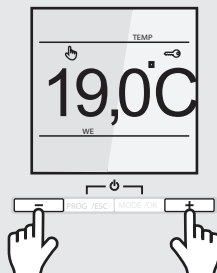

2 Tryck på PROG/ESC-knappen, och håll intryckt i 8 sekunder. Symbolen för "EKONOMIPROGRAMMET" kommer dyka upp och siffrorna som visar temperatur kommer börja blinka.

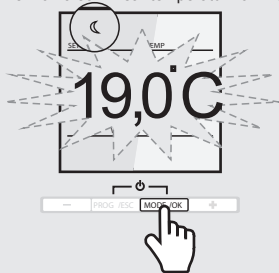

TEMPERATURINSTÄLLNINGAR

3 När "EKONOMIPROGRAMMET" är aktivt kommer golvttemperaturen att reduceras till önskad minimitemperatur. Ställ in önskad temperatur för "EKONOMIPROGRAM" med hjälp av "+" och "-". Bekräfta med MODE/OK-knappen. Nu kan önskad temperatur för "KOMFORTPROGRAM" justeras på samma sätt. Bekräfta din inställning med MODE/OK-knappen. Inställningarna är därmed färdiga och displayen visar den aktuella temperaturen.

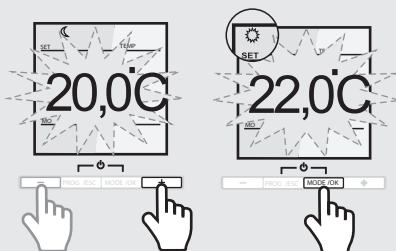

SKÄRMINSTÄLLNINGAR



2 sekunder

VÄLJ SKÄRMINSTÄLLNINGAR

1 Läs upp termostaten

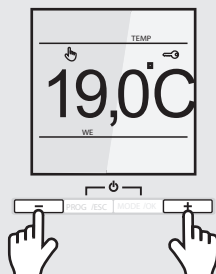

2 Förinställd skärm visar aktuell golvttemperaturen i normalt läge. Tryck in PROG/ESC-knappen, och håll intryckt i 2 sekunder. Skärmsläckaren kommer ändras till att visa aktuell tid.



3 Om PROG/ESC-knappen återigen trycks in, och hålls intryckt i ytterligare 2 sekunder, kommer skärmsläckaren ändras tillbaka till att visa golvttemperaturen.

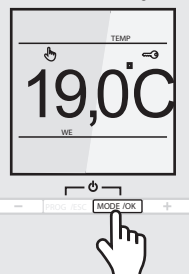

STÄLLA IN PROGRAMMFUNKTION



4 sekunder

GÅ IN I PROGRAMMERINGS-FUNKTION

- 1 Läs upp termostat

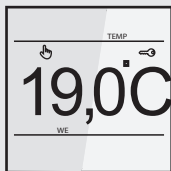

- 2 Tryck in MODE/OK -knappen, och håll intryckt i 4 sekunder. Funktionssymbolen kommer börja blinka.



VÄLJ PROGRAMMFUNKTION

- 3 Välj programfunktionssymbol med hjälp av "+" och "-"

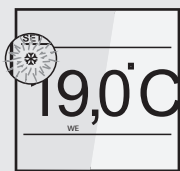

- 4 Bekräfta med MODE/OK-knappen. Programfunktionen är vald.



VARNINGSMEDDELANDE

VARNINGSMEDDELANDE

- 1 Visas om värmesystemet misslyckas med att värma upp golvytan till mer än +5°C eller om golvytan riskerar överhettas genom en temperatur som överstiger +45°C.

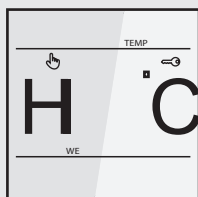

- 2 Skärmen visas om vid
- FEL PÅ SENSORER

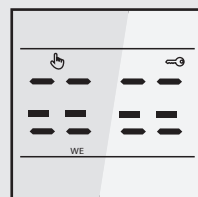
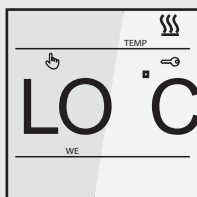

TEKNISKA DATA

Strömförsörjning	230VAC, 60Hz
Maximal spänning	16A
Termostat kraftförbrukning	450 mW
Vikt	150 g
Mått	86x86x35 mm
Kapslingsklassning	IP21/IP31
Skyddsklassning	II
Golvtemperatursensor (TST02)	NTC 6,8 kOhm
Sensors kabellängd kall	2 m
Lufttemperatur mät-område	från +5°C till +40°C
Maximal luftfuktighet	80%
Temperatur inställningsområde	från +5°C till +35°C
Färg	Färg

KOPPLINGSSCHEMA

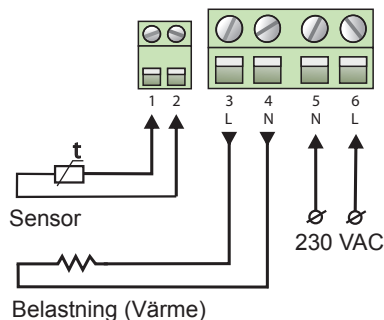

MENYSTRUKTUR



1x	Exit utan att spara
4 sec	Event tidsinställning
8 sec	Ställ datum



1x	Bekräfta inställningar
2 sec	Skärminställningar
4 sec	Programfunktioner
8 sec	Ställ in temperatur

VARNING

Bryt strömtillförsel från alla kablar innan installation, test eller vid byta av termostat. Endast kvalificerade elektriker är behöriga att arbeta med produktens elektriska kopplingar. I annat fall upphör produktens garanti att gälla. Använd endast väggmonteringslådor av plast vid termostatens installation.

GARANTI

Tillverkaren garanterar att termostaten K3 inte är defekt på grund av produktionstekniker eller på grund av användandet av undermåliga material.

Garantiperiod – 2 år från köpdag.

Om produkten skulle upphöra att fungera under garantiperioden på grund av fel i produktionen, och trots en korrekt installation (enligt installationshänvisningar), har kunden rätt att få produkten reparerad eller utbytt. Garantin täcker inte skador som uppkommit till följd av otillbörlig hantering, eller skador som åsamkats produkten av tredje part, eller genom felaktig installation (ej enligt installationshänvisning), eller skador som kan sättas i samband med dessa. Vänligen spara kvitto. **För alla typer av garantifrågor måste kvitto uppvisas.**

ANSPRÅK

I händelse av att produkten upphör att fungera vänligen kontakta tillverkarens servicecenter eller dess regionala representant.

ACCEPTANSTEST CERTIFIKAT

Termostaten K3 har klarat testet.

Namn: _____

Gata: _____

Postadress: _____

Land: _____

Telefon: _____

E-Mail: _____

Inköpsdatum: _____

Installatör: _____

Installationsdatum: _____

Underskrift: _____

KELVIN
GOLVVÄRMESYSTEM

Kelvin Sweden AB
Kronbränneriet
302 38 Halmstad
Sweden

Tel.: +46 (0) 35-175576

info@kelvin-sweden.se
www.kelvin-sweden.se

INST-SE01-K3-110213