

## Programmerbar 2-polig termostat med pekskärm

Bruksanvisning

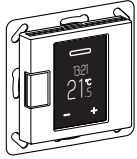

WTH-16  
Art.nr. WDE002478, WDE003478, WDE004478

### Tillbehör

- WDE002495 golvsensor

Sensor för temperaturavkänning i golv. Termostaten skall sättas i mode Golv eller dubbel.

### För din säkerhet



#### FARA

**Risk för allvarliga egendoms- och personskador, till exempel på grund av brand eller elstötar som uppstår genom felaktig elinstallation.**

En säker elinstallation kan endast genomföras om personen i fråga har grundläggande kunskap inom följande områden:

- anslutning till installationsnätverk
- anslutning till flera elektriska apparater
- dragning av elkablar

Denna kunskap och erfarenhet innehas vanligtvis endast av personer med utbildning inom området elinstallation. Om dessa minimikrav inte uppfylls eller på något sätt inte beaktas ansvarar du ensam för eventuella egendoms- eller personskador.



#### FARA

**Risk för dödsfall p.g.a. elektrisk stöt.**

Utgångarna kan vara spänningsförande trots att apparaten är avstängd. Säkringen i ingångskretsen från strömförsörjningen måste alltid kopplas ur före arbeten på de anslutna förbrukarna.

### Innehållsförteckning

#### Funktion och installation

- Lär känna termostaten
- Installation av termostaten

#### Drift

- Displayer och driftelement
- Start
- Manövrering av termostaten
- Justera grundinställningarna

#### Bilaga

- Reaktion vid strömavbrott och återhämtning / reservkraft
- Vad ska jag göra om ett problem uppstår?
- Tekniska data

### Lär känna termostaten

Med den 2-poliga, programmerbara termostaten med pekskärm (i fortsättningen kallad **termostat**), kan rums- och/eller golvtemperaturen regleras. Enheten manövreras med hjälp av en pekskärm.

Termostaten kan anslutas till elektriska golvvärmesystem, element eller ventiliställdon som kan kopplas om.

Termostaten har en veckoklocka med ett individuellt justerbart program. Alternativt kan du välja ett av 3 förprogrammerade veckoprogram. Olika uppvärmningslägen med individuella temperaturbörvärden finns tillgängliga: komfortläge, ekoläge och frostskyddsläge.

### Driftlägen

Termostaten kan arbeta i fyra olika varianter:

- **Rumsluft:** Den interna temperaturgivaren registrerar rumstemperaturen. Termostaten kontrollerar detta med hjälp av den anslutna värmeförbrukaren.
- **Golv:** Golvgivaren registrerar golvtemperaturen. Termostaten kontrollerar detta med hjälp av golvvärmesystemet.
- **Dubbel:** Den interna temperaturgivaren övervakar rumstemperaturen och kontrollerar den med hjälp av de anslutna uppvärmningssystemen. Samtidigt övervakar golvgivaren golvtemperaturen, och begränsar denna till ett fördefinierat max. temperaturvärde ("max temp"). Denna variant rekommenderas särskilt för temperaturkänsliga parkett- och laminatgolv.
- **PWM:** Pulsbreddmoduleringen (PWM) kopplar på och av uppvärmningen i regelbundna intervaller. I PWM-läge kan du justera den önskade temperaturen med hjälp av PWM-värde (se "Inställningar för PWM-värde"). Golvsensorn arbetar inte i detta driftläge. Rumstemperaturgränserna är uppfyllda.

### Extern temperaturreducering

I alla driftlägen kan en extern brytare eller tidskontroll anslutas för temperaturreducering (TR). Den interna temperaturkontrollen skrivs över här.



### Installation av termostaten

#### Monteringsplats för termostat och golvgivare

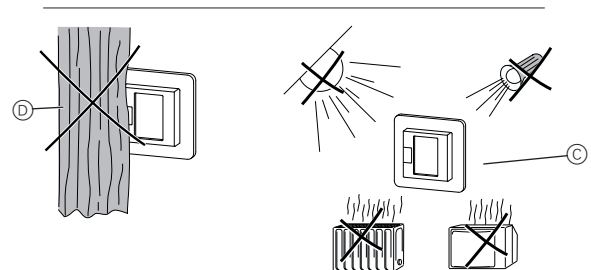
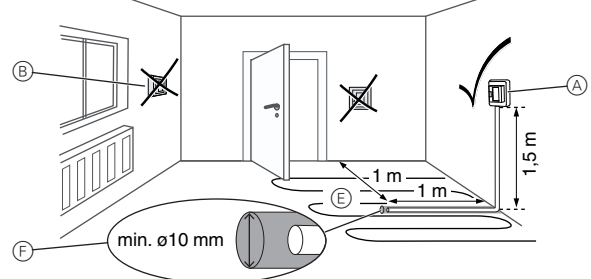

#### Rumsluftsläge eller dubbelläge

För att säkerställa pålitlig termostatdrift, ta hänsyn till följande vid val av monteringsplats:

- Min. monteringshöjd: 1,5 m över golvet.
- Installera inte enheten för nära fönster, dörrar eller ventilationsöppningar.
- Undvik direkt solljus eller direkt ljus från lampor. Installera inte enheten över element eller andra värmekällor.
- Enheten får inte täckas över eller installeras bakom gardiner.

#### Golvläge eller dubbelläge

- Montera enheten minst 1 m från väggar eller dörrar. Installera i mitten av golvvärmesystemets slingor (se ritning).
- Lägg golvgivaren i ett plaströr med en invändig diameter på 10 mm.

## Dra termostatens ledningar

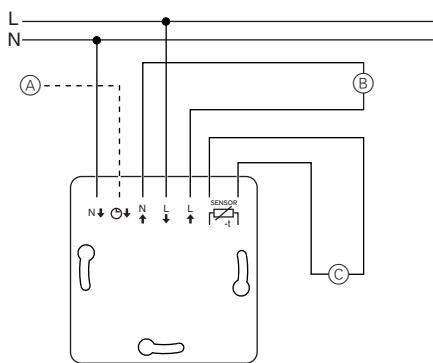

- (A) Extern brytare/extern tidskontroll (TR) eller "PilotWire"
- (B) Värmeförbrukare/ventilställdon
- (C) Golvgivare

## Montering av termostat och täcklock

- 1 Installera termostaten i en infälld dosa.
- 2 Placera ramen på insatsen.
- 3 Tryck in snäppringen tills den trycker mot ramen.

**i** Om du väljer en centrumpatta med strömställare kan du frångöppla både enheten och den anslutna förbrukaren från nätverket vid båda terminalerna.

- 4 Tryck på centrumpattan tills den ljudligt klickar på plats.

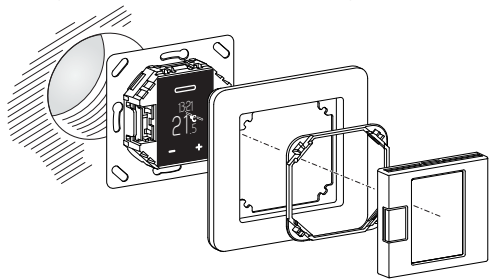

## Borttagning av skydden

- 1 Tryck på de markerade punkterna med en lämplig skruvmejsel för att lossa centrumpattan.

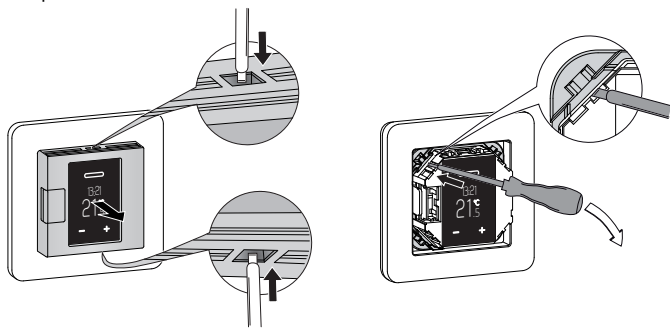

- 2 Fäll centrumpattan framåt och ta av den.
- 3 Lyft ut snäppringen med hjälp av en skruvmejsel och ta av den.
- 4 Ta bort ramen.

## Displayer och driftelement

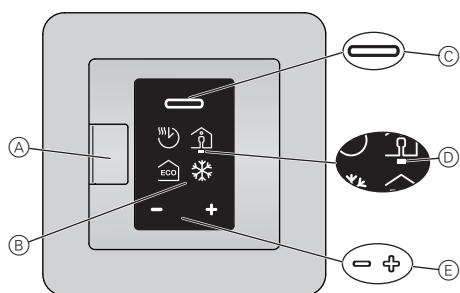

- (A) Tryckknappsbrytare
- (B) Display
- (C) Valknapp
- (D) Pekare
- (E) Navigeringsknappar
  - Tryck kort: ändring i steg
  - Tryck, och håll nere: ändra kontinuerligt

## Enskilda displayelement

Följande symboler visas på displayen, beroende på dina val och navigeringsnivån:

### Val av uppvärmningsläge / standard

- (A) Autoläge  
Veckoprogram som för närvarande är inställt
- (B) Komfortläge / +21 °C
- (C) Ekoläge / +19 °C
- (D) Frostskyddsläge / +7 °C

Symbol för manuellt läge (med hand): inställning valdes manuellt.

Symbol för extern temperatursänkning (pil): temperatur ställs in via TR-ingång.

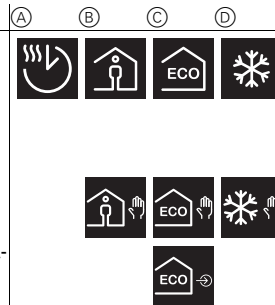

### Grundinställning 1/4 / standard

- (A) Datum och tid / 2015.01.01, 12:00
- (B) Börvärden för frostskyddsläge (+5 °C till +21 °C) och ekoläge (+5 °C till +50 °C)

- (C) Menyn "Förprogrammerade veckoprogram"

- (D) Visa ljusstyrka (15% till 100%) / 30%  
Ljusstyrka vid standarddisplay

Val av "Förprogrammerade veckoprogram"

- (A) Fritt justerbara veckoprogram
- (B) Arbete
- (C) Familj
- (D) Fritidshus

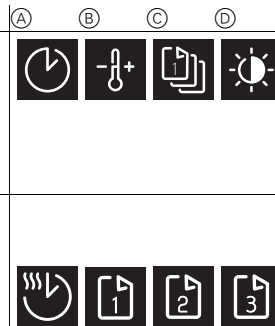

### Grundinställning 2/4 / standard

- (A) Menyn "Rumstemperaturintervall" (PIN-lås)
- (B) Menyn "Golvtemperaturintervall" (PIN-lås)
- (C) Menyn "Kalibrera givare" (PIN-lås)
- (D) Menyn "driftlägen" (PIN-lås)

Röd prick på givarens position visar vilket driftläge som för närvarande är valt (här: dubbelläge).

"Temperatur"-inställningar

- (A) Minsta och maximala rumstemperatur (+5 °C, +35 °C) / +5 °C, +30 °C
- (B) Minsta och maximala golvtemperatur (+5 °C, +50 °C) / +5 °C, +40 °C
- (C) Kalibrera rumsluftgivare (-3 °C till +3 °C) och golv (-9 °C till +9 °C)

Val av "Driftlägen"

- (A) Rumsluft  
Endast intern temperaturgivare aktiv
- (B) Golv  
Endast golvgivare aktiv
- (C) Dubbel  
Temperatur- och golvgivare aktiva
- (D) PWM  
Pulsbreddmodulator: uppvärmningen kopplas på och av i regelbundna intervaller.

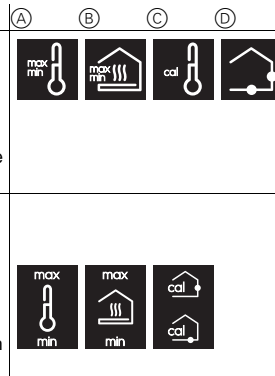

### Grundinställningar 3/4 / standard

- (A) Golvgivartyp (PIN-lås)  
Motståndet hos den inbyggda givaren i ohm vid 25 °C: 2 k, 10 k, 12 k, 15 k, 33 k, 47 k
- (B) Ventilskydd  
grön: aktiverad, vit: deaktiverad
- (C) Reläutgång (PIN-lås)  
Normalt öppen kontakt (NO=grön),  
Normalt stängd kontakt (NC=grön)
- (D) Sommar-/vintertid (CEST)  
grön: aktiverad, vit: deaktiverad

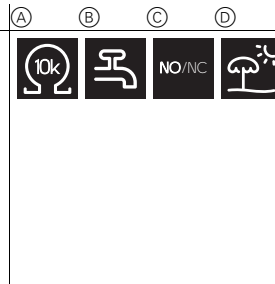

### Grundinställningar 4/4 / standard

- (A) Intervall för energieffektivitet  
Period för beräkning av energieffektivitet i dagar / 1 d, 7 d, 30 d
- (B) Avsluta grundinställningar



## Grundinställningar för drift

- (A) PIN-lås  
Inställningar kräver PIN (PIN: 5)  
Tillämpas tills du avslutar grundinställningar
- (B) Kryssruta markerad
- (C) Kryssruta avmarkerad

## Fel

- (A) Intern överhettning i termostat  
( $> +85\text{ }^{\circ}\text{C}$ )
- (B) Rumstemperaturgivare hittas inte.
- (C) Golvtemperaturgivare hittas inte.
- Alla "fel"-symboler är gula.

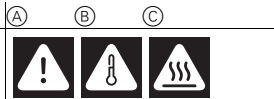
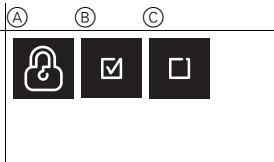

## Start

### Tillkoppling av termostaten för första gången

Om termostaten är ansluten och tryckknappsbytaren är intryckt (D), öppnas startdisplayen.

#### Inställning av datum och tid

- (1) Minska (-) eller öka (+) värdet som är markerat av pekaren med navigeringsknapparna.  
Tryck kort på knappen: ändra värde i steg  
Tryck på, och håll nere knappen: ändra värden kontinuerligt
- (2) Bekräfta värdet och byt till nästa med valknappen.  
Inställningarna sparas när du har bekräftat det sista värdet.

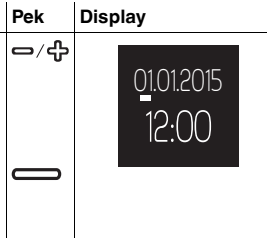

Termostaten startar med standardinställningarna:

- Komfortuppvärmningsläge
- Rumsluftsdriftläge

Om en golvgivare är ansluten hittas den automatiskt, och golvdriftläget väljs. Termostaten går sedan till standarddisplayen.

**i** Kontrollera även följande inställningar:

- **Driftläge:** Ställ alltid in dubbeldriftläget manuellt. Om givarkonfigureringen ändras senare byts inte driftläge automatiskt, och du måste ställa in även detta manuellt.
- **Golvgivartyp:** Välj alltid den anslutna golvgivaren i grundinställningarna för att säkerställa korrekt temperaturreglering.
- Alla standardinställningar som väljs automatiskt när enheten slås på för första gången kan justeras senare i menyn "Grundinställningar".

## Standarddisplay

I standarddisplayen öppnas tre olika fönster, som alternerar var 10:e sekund. Nuvarande inställningar och uppmätta värden visas.

Aktuell tid visas i toppen av varje fönster. En röd linje under displayen indikerar att uppvärmningen för närvarande är aktiv.

- (A) **Temperatur**  
Aktuell uppmätt temperatur
- (B) **Information om energieffektivitet**  
Antalet timmar av uppvärmning under det valda intervall för energieffektivitet
- (C) **Uppvärmningsläge**  
Läge med individuellt börvärde som för närvarande gäller för uppvärmning (här: komfortläge)  
En hand bredvid symbolen indikerar att uppvärmningsläget valdes manuellt (manuellt läge), och att uppvärmningen inte kontrolleras av något veckoprogram. Detta gäller tills du återaktiverar autoläget.

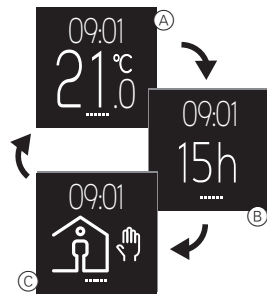

**i** För att displayen ska ha så lång livslängd som möjligt rör den sig något var 4:e timme (skärmsparfunktion).

## Manövrering av termostaten

### Driftöversikt

Du kan öppna menyerna från alla fönster på standarddisplayen.

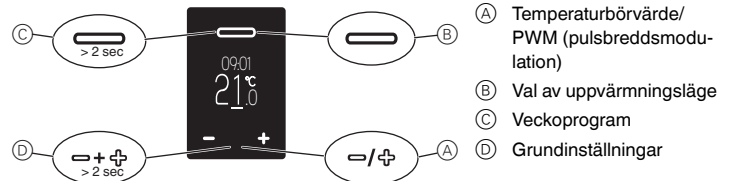

### Ställ in temperaturen för komfortläge

**i** Det kan ta flera timmar att värma upp golvet eller rummet till önskad temperatur. Vänta därför med att höja temperaturen.

#### Inställning av temperaturbörvärdet

- (1) Gå till displayen för temperaturbörvärdet:  
Tryck på en av navigeringsknapparna.  
Börvärdet för rums- eller golvtemperaturen visas på displayen, och är understruket i grönt.

- (2) Sänk (-) eller höj (+) börvärdet i steg på 0,5 K med hjälp av navigeringsknapparna (rumslufts- och dubbeldriftlägena från 5 °C till 35 °C, golvdriftläge från 5 °C till 50 °C).

Önskat börvärde för rumstemperatur i komfortläge visas på displayen.

- (3) Bekräfta det nya börvärdet med valknappen.  
Standarddisplayen öppnas. Om den uppmätta temperaturen är lägre än det nya börvärdet sätts uppvärmningen igång. Displayen visar röd understrykning vid uppvärmning.

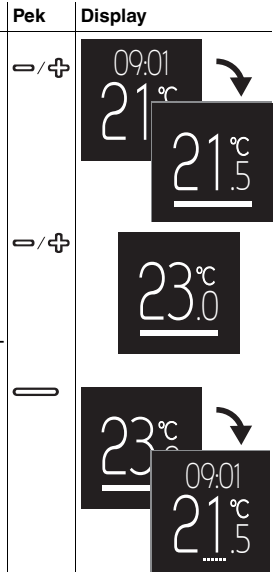

#### Inställning av PWM-värdet (pulsbreddmodulering)

Pulsbreddmoduleringen (PWM) kopplar på och av uppvärmningen i regelbundna intervaller. I PWM-läge kan du justera den önskade temperaturen med hjälp av PWM-värde. Värdet visas istället för temperaturbörvärdet på samma vis (se "Ställ in temperaturbörvärdet").  
PWM-värdet specificerar hur många procent uppvärmningen värmer i ett återkommande intervall på 10 minuter.

Exempel:

- 0%: uppvärmning är permanent avstängd
- 50%: uppvärmning är på i 5 minuter, och sedan av i 5 minuter
- 100%: uppvärmning är permanent på

**i** Termostaten återgår automatiskt till standarddisplayen utan att spara ändringarna om ingen inmatning görs inom 15 sekunder.



## Välj uppvärmningsläge

	Pek	Display
<p>① Öppna urvalet av uppvärmningslägena: Tryck kort på valknappen.</p> <p>De följande fyra uppvärmningslägena visas (från vänster till höger):</p> <ul style="list-style-type: none"> <li>- Autoläge</li> <li>- Komfortläge</li> <li>- Ekoläge</li> <li>- Frostskyddsläge</li> </ul> <p>Den gröna pekaren markerar uppvärmningsläget som för närvarande är valt (här: autoläge med ekolägesprogrammering för den aktuella tidpunkten).</p>		
<p>② Välj uppvärmningsläge: Använd navigeringsknapparna för att flytta pekaren till önskat uppvärmningsläge (här: komfortläge).</p>		
<p>③ Spara uppvärmningsläge och återgå till standarddisplayen: Tryck på valknappen.</p> <p>Förutom komfortläget visas en hand, då läget valdes manuellt.</p>		

**i** Termostaten återgår automatiskt till standarddisplayen utan att spara ändringarna om ingen inmatning görs inom 15 sekunder.

**i** Om PWM-funktionen är aktiv avbryts valet av uppvärmningsläge.

## Ställ in ett veckoprogram:

Ett veckoprogram är schemat för uppvärmningsfaser i eko- och komfortlägena för hela veckan. Varje omkopplingstid för en uppvärmningsfas fastställs för enskilda dagar eller för en grupp av dagar.

Tre förprogrammerade veckoprogram finns tillgängliga (se "Möjliga inställningar/förprogrammerade veckoprogram"), och du kan ändra dessa temporärt. Dina inställningar behålls endast till du väljer ett annat veckoprogram. Dessutom kan du skapa ett fritt justerbart veckoprogram som uppfyller dina behov. Under idrifttagandet väljs det justerbara veckoprogrammet, men inga uppvärmningsfaser lagras.

### Navigera i veckoprogrammet:

	Pek	Display
<p>① Öppna menyn "Veckoprogram": Tryck på, och håll nere valknappen på standarddisplayen.</p> <p>Information om en sparad uppvärmningsfas i det aktiva veckoprogrammet visas på displayen (här: uppvärmningsfas ej lagrad).</p> <p><b>Information per linje:</b></p> <ul style="list-style-type: none"> <li>(A) Veckans dagar (mån-sön = 1-7) grön: aktiverad, röd: deaktiverad</li> <li>(B) Uppvärmningsläge och omkopplingstid</li> <li>(C) Driftmeny</li> </ul>		
<p>② Välj önskad funktion: Använd navigeringsknapparna för att flytta pekaren till önskad funktion.</p>		
<p>③ Aktivera vald funktion: Tryck på valknappen.</p> <p><b>Funktioner:</b></p> <ul style="list-style-type: none"> <li>(A) Avsluta meny</li> <li>(B) Ändra uppvärmningsfas</li> <li>(C) Radera uppvärmningsfas</li> <li>(D) Lägg till ny uppvärmningsfas</li> <li>(E) Bläddra mellan uppvärmningsfaser</li> </ul>		

### Skapa en ny uppvärmningsfas

	Pek	Display
<p>① Lägg till ny uppvärmningsfas: Välj och aktivera funktionen "Lägg till uppvärmningsfas" (D).</p> <p>Uppvärmningsfasens inställningsdisplay öppnas.</p>		
<p>② Gör inställningar (se "Redigera inställningar")</p>		

## Ändra uppvärmningsfas

	Pek	Display
<p>① Välj uppvärmningsfas: Använd funktionen "bläddra" (E) för att välja uppvärmningsfasen du vill ändra (se "Navigera i veckoprogrammet").</p>		
<p>② Öppna inställningar för uppvärmningsfas: Välj och aktivera funktionen "Ändra uppvärmningsfas" (B).</p> <p>Uppvärmningsfasens inställningsdisplay öppnas.</p>		
<p>③ Ändra inställningar (se "Redigera inställningar")</p>		

## Redigera inställningar

	Pek	Display
<p>① Aktivera veckodagar: Deaktivera (-) eller aktivera (+) dagarna då uppvärmningsfasen körs (grön/i fetstil här) eller inte körs (röd), och bekräfta dina inmatningar med valknappen.</p> <p>Pekaren flyttas till nästa veckodag när du trycker på en navigeringsknapp, och går till omkopplingstiden om du sedan bekräftar detta med valknappen.</p>		
<p>② Ändra omkopplingstid: Öka (+) eller minska (-) timmarna en timme i taget, och minuterna tio minuter i taget. Bekräfta varje inmatning med valknappen.</p> <p>Efter den första bekräftelsen flyttas pekaren till minutdisplayen, och efter den andra bekräftelsen flyttas den till uppvärmningslägeslinjen.</p>		
<p>③ Ställ in uppvärmningsläge: Ändra det aktiva uppvärmningsläget (grönt) med navigeringsknapparna, och bekräfta ditt val med valknappen.</p> <p>Inställningarna är sparade. Menyn "Veckoprogram" visas igen.</p>		

## Radera uppvärmningsfas

	Pek	Display
<p>① Välj uppvärmningsfas: Använd funktionen "bläddra" (E) för att välja uppvärmningsfasen du vill radera (se "Navigera i veckoprogrammet").</p>		
<p>② Radera uppvärmningsfas: Välj och aktivera funktionen "Radera uppvärmningsfas" (C).</p> <p>Nästa sparade uppvärmningsfas visas.</p>		

## Avsluta meny

	Pek	Display
<p>① Välj och aktivera funktionen "Avsluta meny" (A). Standarddisplayen visas.</p>		

**i** Termostaten återgår automatiskt till standarddisplayen utan att spara ändringarna om ingen inmatning görs inom en minut.

## Justera grundinställningarna

### Navigera i grundinställningarna

#### Val av en möjlig inställning

- Öppna grundinställningar:  
Tryck på, och håll nere båda navigeringsknapparna samtidigt.  
Den första av fyra sidor visas. Den gröna pekaren markerar den första möjliga "datum-/tid"-inställningen på första sidan.

- Välj grundinställningssida:  
Öppna nästa sida med hjälp av navigeringsknappen (+), med början på den nedre/högra ikonen.

#### Eller

Öppna föregående sida med navigeringsknappen (-), med början på den övre/vänstra ikonen.

**Grundinställningssida** (möjliga inställningar från vänster till höger):

- Datum/tid, börvärden för uppvärmningsläge, förprogrammerade veckoprogram, displayens ljusstyrka
- Rumstemperatursintervall, golvtemperatursintervall, kalibrera givare, driftlägen
- Golvgivartyp, ventilskydd, reläutgång, sommar-/vintertid (CEST)
- Intervall för energieffektivitet, avsluta

- Öppna möjliga inställningar:  
Använd navigeringsknapparna för att flytta pekaren till önskad möjlig inställning.  
Bekräfta ditt val med valknappen.

#### Med PIN (E):

Vissa möjliga inställningar skyddas av en PIN av säkerhetsskäl. Auktoriseringen är giltig tills du avslutar grundinställningarna:

Ange PIN (5) med hjälp av navigeringsknapparna: Bekräfta inmatningen med valknappen.

#### Eller

#### Utan PIN (F):

Du behöver inte ange någon PIN för grundinställningar.

Inställningsfönstret visas.

#### Avsluta meny

- Gå till sista sidan för grundinställningar 4/4 och välj symbolen "avsluta" med pekaren.
- Tryck på valknappen för att återgå till standarddisplayen.

### Justera grundinställningarna

Beroende på möjliga inställningar, kan du ändra värden, välja ikoner eller välja ikoner och ändra de motsvarande värdena.

#### Ändra värden

Datum/tid (exempel)

- Minska (-) eller öka (+) ett värde med navigeringsknapparna.
- Bekräfta värdet och byt till nästa med valknappen.  
När du har bekräftat det sista värdet är inställningarna sparade. Displayen går till den nuvarande grundinställningssidan.

#### Välj en ikon

Förprogrammerade veckoprogram (exempel)

- Välj veckoprogram:  
Använd navigeringsknapparna för att flytta pekaren till önskat veckoprogram.
- Bekräfta ditt val med valknappen.  
Grundinställningarnas nuvarande sida visas.

#### Välj en ikon och ändra värdet

Börvärden för uppvärmningsläge (exempel)

Pekaren markerar den första symbolen (här: frostskyddsläge).

- Ändra det motsvarande värdet med navigeringsknapparna.
- Bekräfta värdet och gå till nästa symbol (här: ekoläge) med valknappen.

När du har bekräftat det sista värdet är inställningarna sparade. Displayen går till den nuvarande grundinställningssidan.

**i** Termostaten återgår automatiskt till standarddisplayen utan att spara ändringarna om ingen inmatning görs inom en minut.

### Inställningsalternativ

#### Grundinställningar 1/4

- Datum/tid
- Börvärden för frostskydd och ekoläge
- Förprogrammerade veckoprogram (se "Veckoprogramskurva")  
Du kan välja mellan tre standard-veckoprogram. Standardprogrammen är användbara för effektiv uppvärmning med olika alternativa användningar. De kan ändras, men kan inte skrivas över permanent. Nästa gång du väljer dem kasseras föregående ändringar. Dessutom kan du konfigurera ditt egna veckoprogram och välja det. Detta behålls permanent, även när du byter program.



- Displayens ljusstyrka  
Du kan justera displayens ljusstyrka. När du gör inställningar skruvas alltid displayens ljusstyrka upp till max (100%). Ändringar på ljusstyrkan är aktiva efter ca en minut.

**i** Minskad ljusstyrka förlänger displayens livslängd.

#### Veckoprogramskurva

Diagrammen visar temperaturkurvan under loppet av en dag:

- Temperatur
- Tid i timmar eller dagar (måndag till söndag = 1-7)
- Temperaturkurva på helgen (streckad linje)
- Temperaturkurva på vardagar (heldragen linje)
- Höj temperaturen (optimal start)  
Den högre börvärdetemperaturen nås på utsatt tid. Uppvärmning påbörjas i förväg. Termostaten lär sig automatiskt hur lång tid som krävs för uppvärmning.
- Sänk temperaturen  
Temperaturen sänks på utsatt tid tills den når den lägre börvärdetemperaturen efter nedkylningstiden.

#### **🔧** Fritt justerbart veckoprogram:

Använd komfort- och ekolägena för att ställa in en temperaturkurva som matchar dina behov.

Exempel:

Uppvärmningen körs i ekoläge på natten och i komfortläge på dagen. På vardagar nås börvärdetemperaturen för komfortläge kl 6 och sänks igen efter kl 22. På helgen används komfortläget för uppvärmning mellan kl 8 och midnatt.

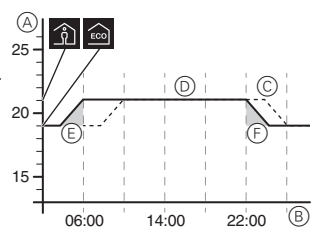

### Arbete veckoprogram:

Uppvärmningen körs i ekoläge på natten. På morgonen höjs temperaturen till börvärdestemperaturen för komfortläget, så att det nås kl 6 (optimal start). Kl 8 sänks temperaturen till börvärdestemperaturen för ekoläget. Från kl 17 till 22 återgår uppvärmningen till komfortläget.

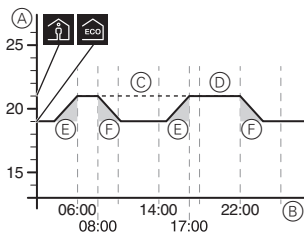

### Familj veckoprogram:

Uppvärmningen körs i komfortläge varje dag mellan kl 6 och 22, och i ekoläge på natten.

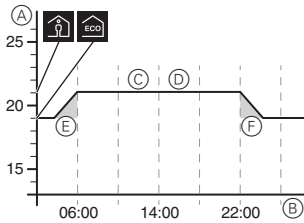

### Fritidshus veckoprogram:

På helgen (fredag kl 17 till söndag kl 22) körs uppvärmningen i komfortläge, och på vardagar i ekoläge (söndag kl 22 till fredag kl 17).

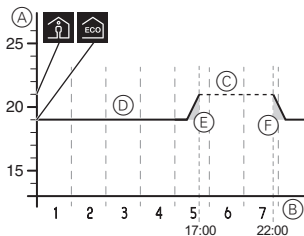

### Grundinställningar 2/4

- (A) Rumstemperaturintervall (PIN-lås)
- (B) Golvtemperaturintervall (PIN-lås)
- (C) Kalibrera givare  
Du kan korrigera de uppmätta rums- och golvtemperaturerna upp eller ner.
- (D) Driftlägen (PIN-lås)  
Efter den första automatiska konfigureringen måste alla driftlägesändringar göras manuellt. Dubbelläget och PWM (pulsbreddsmodulation) -driftlägena måste alltid ställas in manuellt.

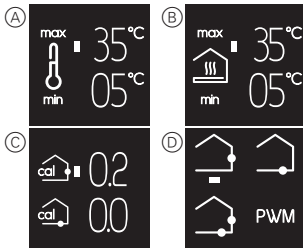

### Grundinställningar 3/4

- (A) Golvgivartyp (PIN-lås)  
Välj motståndet (vid 25 °C) för den anslutna givaren. Värdet visas i menyn. En felaktigt vald givare kommer inte reglera temperaturen ordentligt. Den faktiska temperaturen kan överstiga den angivna maximala temperaturen, och kan orsaka skador på golvbeläggningen.
- (B) Ventilskydd (skyddar mot ventilröghet)  
Ventilen är helt öppen under 4 minuter en gång i veckan, på tisdagar kl 10. Aktivera ventilskydd med "kryssruta markerad". Symbolen visas i grönt i menyn.
- (C) Ändra reläutgång (PIN-lås)  
Välj mellan en normalt öppen (NO) eller en normalt stängd (NC) kontakt. Valet visas i grönt i menyn.
- (D) Sommar-/vintertid (CEST)  
Aktivera automatisk växling mellan centraleuropeisk sommar- och vintertid med "kryssruta markerad". Symbolen visas i grönt i menyn.

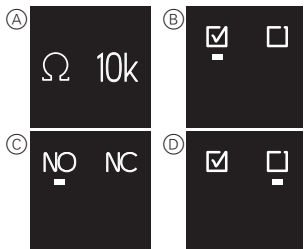

### Grundinställningar 4/4

Intervall för energieffektivitet (övervakningsperiod)  
Uppvärmningstimmarna läggs ihop för varje tidsintervall, som en indikation på hur mycket energi som används för uppvärmning. Du kan välja ett tidsintervall på 1, 7 eller 30 dagar.



### Reaktion vid strömavbrott och återhämtning / reserveffekt

I händelse av strömavbrott slocknar displayen. De aktuella termostatinställningarna sparas antingen permanent, temporärt i två dagar eller inte alls:

- Sparas permanent: temperaturbörvärdet i komfortläge, val av manuellt läge, veckoprogrammering, alla grundinställningar,
- Sparas temporärt: datum/tid,
- Sparas inte: energieffektivitetsräknare

Efter återhämtning från ett strömavbrott utförs omkopplingstiden i veckoprogrammet först.

### Vad ska jag göra om ett problem uppstår?

#### Ansluten förbrukare värmer inte

- Om en extern tidsövervakningsenhet används, kontrollera styrspänningen.
- Kontrollera strömförsörjning och anslutningar.
- Stäng av termostaten och sätt på den igen.
- Kontrollera inställningen för maximal temperatur. Värdet kan vara för lågt.

#### Felmeddelanden

##### Intern överhettning i termostat (> +85 °C)

- Kontrollera förbrukningsgränser och anslutningar.

##### Rumstemperatursgivare hittas inte

- Termostaten interna givare kan vara defekt. Termostaten måste bytas av en elinstallatör.

##### Golvtemperatursgivare hittas inte

- Kontrollera valet av driftläge.
- Kontrollera installation av givare. Golvgivaren är inte ansluten, är defekt eller så har den kortslutits. Elinstallatören måste ansluta givaren korrekt eller byta ut den.

##### Korriger fel (felmeddelande försvinner)

- Inställning ej korrekt: Avsluta felmeddelandet genom att trycka på någon knapp. Standarddisplayen öppnas. Kontrollera inställningarna i grundinställningarna.
- Hårdvarufel: kontakta en elinstallatör.

#### Tom display

- Kontrollera strömförsörjningen.
- Stäng av termostaten och sätt på den igen.  
Om du använder en centrumplatta utan en tryckknappsbrytarplatta, kontrollera tryckplattans tillstånd under centrumplattan.



### Tekniska data

Märkspänning:	230 V AC, 50 Hz
Märkspänning vid extern ingång (TR):	230 V AC
Nominell förbrukning (resistiv):	3680 W (~16 A) (cos φ = 1)
Nominell förbrukning (induktiv):	1 A, cos φ = 0.6
Driftläge:	1 C
Kapslingsklass hölje:	IP 20
Överspänningsskydd/överhettningsskydd:	Elektroniskt
Nominell stötspänning:	4 kV
Driftstemperatur:	-10 °C till +35 °C
Inställningsintervall	
Rumstemperatur:	+5 °C till +35 °C
Golvtemperatur:	+5 °C till +50 °C
Displayprecision:	0,5 °C
Anslutningsterminaler:	max. 1 x 2,5 mm <sup>2</sup> or 2 x 1,5 mm <sup>2</sup>
Kalibrering av rumsgivare:	-3 °C till +3 °C
Kalibrering av golvgivare:	-9 °C till +9 °C
Drift med externa givare vid 25 °C:	NTC 2 k, 10 k, 12 k, 15 k, 33 k, 47 k

### Schneider Electric Industries SAS

Kontakta kundservicecentret i ditt land om du har några tekniska frågor.  
www.schneider-electric.com